

BaiSheng®

Приводы гаражных ворот



**G7800 G8800
G700 G800 G1000N**

ИНСТРУКЦИЯ ПО МОНТАЖУ И ЭКСПЛУАТАЦИИ



BaiSheng Gate & Door

А. Внимание монтажника. Обязательные для соблюдения общие требования безопасности.

*Прежде, чем устанавливать привод, торсионные пружины должны быть сбалансированы так, чтобы уравновешивать вес ворот. Если ворота заедают или двигаются с трудом, необходимо предварительно их отремонтировать.
Гаражные ворота должны легко открываться вручную.*

- 1) ПРЕДОСТЕРЕЖЕНИЕ! Для личной безопасности важно тщательно соблюдать все инструкции. Неправильная установка или неправильное употребление продукта могут нанести серьезный ущерб людям.
- 2) Храните инструкции – они могут потребоваться в будущем.
- 3) Этот продукт был разработан и произведен исключительно для использования, обозначенного в этом документе. Любое другое использование явно не описанное в этом Документе, может повредить продукт и/или быть источником опасности.
- 4) Компания BaiSheng не несет ответственности за неправильное использование привода или за использование его не по назначению.
- 5) Не устанавливайте привод во взрывоопасной области. Воспламеняющиеся газы или пары - серьезная угроза безопасности.
- 6) Компания BaiSheng не будет нести ответственность, если не соблюдаются правила установки. По установке недопустимы механические повреждения, а также повреждения при использовании крепежных элементов.
- 7) Перед выполнением любых работ, выключите питание.
- 8) Чтобы предотвратить любой потенциальный риск, в опасных областях, где расположен движущийся механизм, должны использоваться устройства безопасности (т.е. фотодатчики, чувствительные кромки, и т.д.).
- 9) Компания BaiSheng не несет ответственности относительно безопасности и правильной работы привода, если используются неоригинальные детали.
- 10) Не делайте изменения к конструкции привода и аксессуаров.
- 11) Установщик должен предоставить информацию относительно использования привода, особенно в случае чрезвычайной ситуации и предоставить пользователю системы "ИНСТРУКЦИЮ", поставляемую с приводом.
- 12) Не позволяйте детям или кому-либо стоять около любой движущейся части привода или ворот в то время работы мотора.
- 13) Храните пульты в недоступном для детей месте, чтобы не допустить, случайного включения привода.
- 14) Пользователь не должен ремонтировать или модернизировать систему лично, а должен связаться с квалифицированным персоналом.
- 15) Все, что явно не предусмотрено в этих инструкциях, не разрешено.
- 16) Привод должен быть установлен так, чтобы быть защищенным от внешних воздействий. Недопустимы брызги или установка под дождем, погружение в воду или выпадение росы.
- 17) Питание привода должно осуществляться от сети 230В (розетка с заземлением). Проводку должна выполнять компетентным электриком.
- 18) Когда включена функция авто-закрывания, должны быть установлены фотодатчики безопасности.
- 19) Будьте осторожны, пользуясь ручной разблокировкой, так как открытые ворота могут упасть быстро из-за слабых или сломанных пружин, или нарушенного баланса.
- 20) Следует периодически осматривать ворота, особенно троса, пружины и силовые элементы, для выявления признаков износа, повреждения или повышенного люфта. Не использовать ворота, если необходимы ремонт или регулировка, так как ошибка в установке или неправильный баланс может вызвать поломку привода.
- 21) Каждый месяц проверяйте, что двигатель изменяет направление движения, когда ворота сталкиваются с объектом высотой более 50 мм, помещенным в пол. При необходимости выполните регулировку и повторную проверку, так как неправильное регулирование системы реверса может представить опасность.

- 22) Эти двигатели не должны использоваться с воротами, имеющими подъем открытия более 250 миллиметров или имеющими замки или задвижки, которые человек может запереть или удерживать.
- 23) Этот привод не предназначен для использования людьми (включая детей) со слабыми физическими, сенсорными или умственными способностями, не обладающих необходимым опытом и достаточными знаниями. Они могут пользоваться приводом только под наблюдением ответственного за их безопасность человека или под его руководством.
- 24) Следует следить за детьми, чтобы гарантировать, что они не играют с приводом.
- 25) Если шнур питания поврежден, он должен быть заменен изготовителем, его дилером или отремонтирован компетентным персоналом, чтобы избежать опасности.
- 26) Для использования только внутри помещения.

В. Функциональные возможности.

- Приводы оснащены электронными (G7800/8800) или механическими (G700/800/1000) концевыми выключателями.
- Система автоматического реверса при обнаружении препятствия
- При пропадании питания закрытые ворота остаются запертыми.
- Встроенная функция автоматического закрывания.
- Аварийная разблокировка при помощи веревочного шнура, закрытые вручную ворота остаются запертыми
- Возможность подключения фотодатчиков (рекомендуется на все модели) и резервного аккумулятора (только G700/800/1000)
- Настройка усилия закрывания и открывания (все модели), автоподстройка при небольшом изменении нагрузки (только G7800/8800)
- Плавный старт и остановка
- Однокнопочное радиоуправление (открыть - стоп - закрыть)







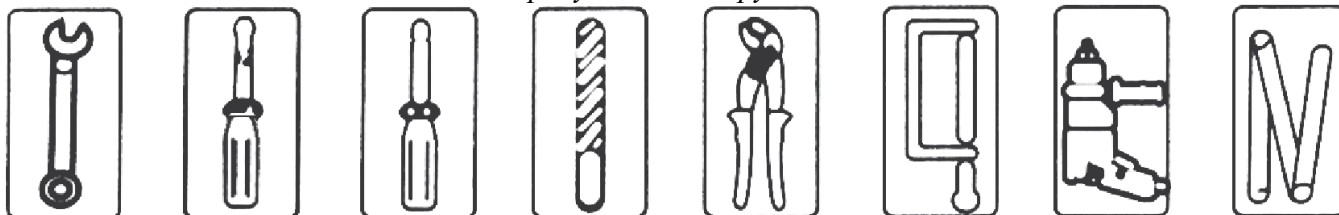

С. Технические данные

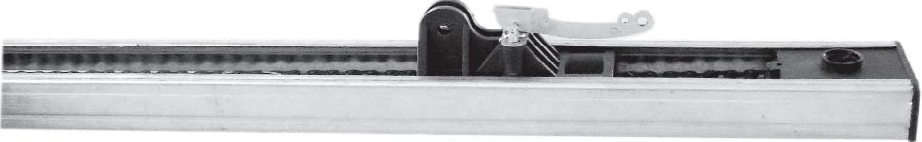
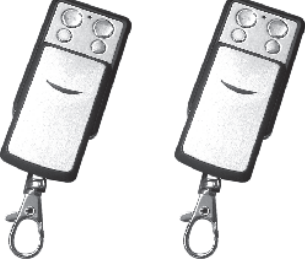
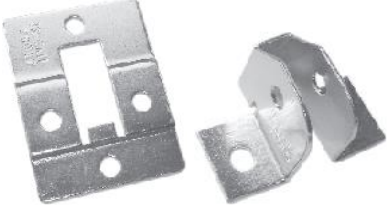
Характеристики \ Модель	G7800	G8800	G700	G800	G1000
Питание	220В 50Гц				
Питание мотора	24В постоянный ток				
Лампа подсветки	24В 10 Вт		220 В не более 25Вт		
Режим ожидания	потребление не более 5Вт				
Скорость	8...12 см/сек				
Максимальная высота ворот	2,4м		2,4м	2,7м	3,2м
Максимальная площадь ворот	8 м ²		7 м ²	8 м ²	8 м ²
Радиоканал	433,92 МГц не менее 30м				
Класс защиты корпуса	IP20 (только сухие помещения)				
Тяговое усилие	5 уровней		Плавная регулировка		
Привод каретки	цепной				
Температурный диапазон	-30°C +60°C				

Д. Установка привода

Требуемый инструмент



 <p>Головка привода</p>	 <p>Цепной С - образный рельс</p>		
 <p>Пульты ДУ</p>	 <p>Крепление к воротам</p>	 <p>Крепление передней части рельса</p>	
	 <p>Ручка разблокировки</p>	 <p>Скоба крепления к потолку</p>	 <p>Скоба рельса</p>
 <p>Прямая тяга</p>		 <p>Изогнутая тяга</p>	

Е. Установка привода на рельс.

Перед тем, как устанавливать привод, удалите все ненужное, снимите все запирающее оборудование, такое как замки, засовы и т.п. Проверите что механика ворот в хорошем состоянии, что они правильно сбалансированы и легко открываются и закрываются.

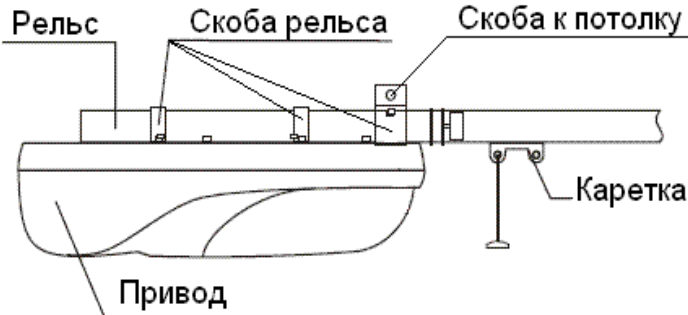
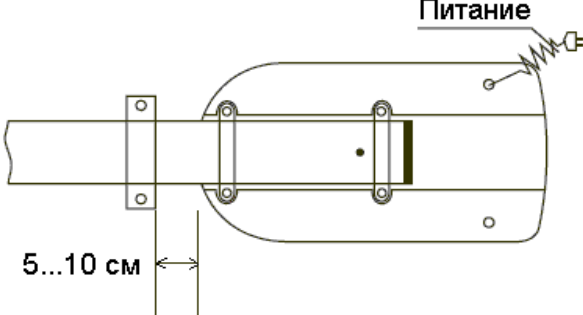
 <p>Рельс</p> <p>Скоба рельса</p> <p>Скоба к потолку</p> <p>Каретка</p> <p>Привод</p> <p>Рис. 2</p>	 <p>Питание</p> <p>5...10 см</p> <p>Рис. 3</p>
--	--

Ф. Крепления рельса к стене и потолку.

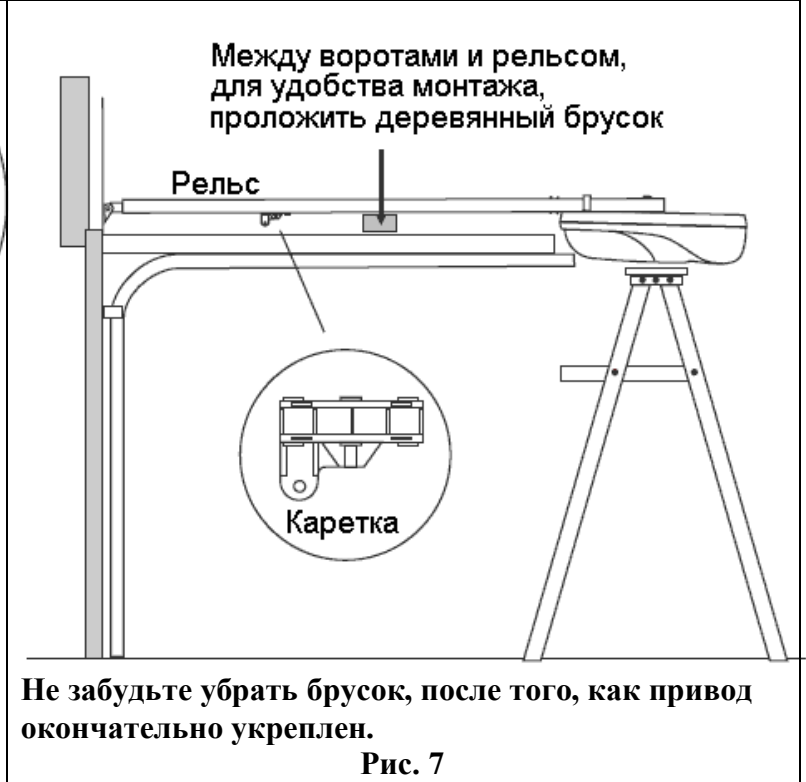
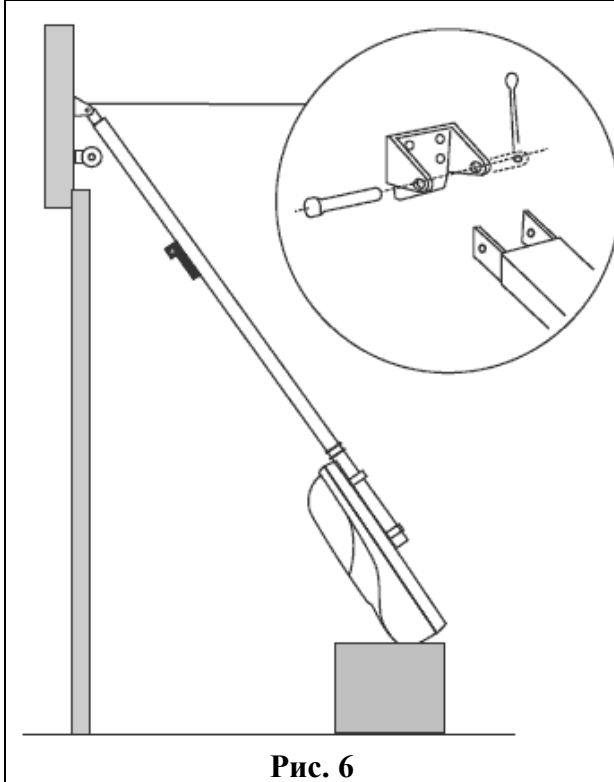
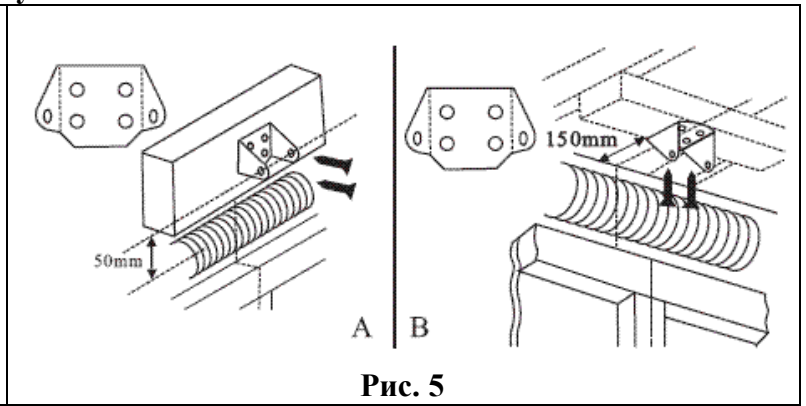
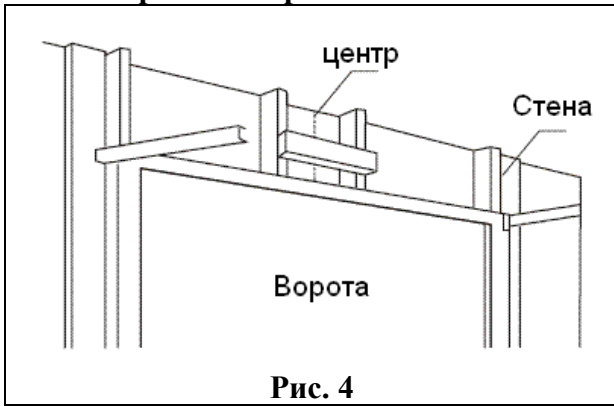

Не забудьте убрать брусок, после того, как привод окончательно укреплен.

Г. Соединение ворот с кареткой

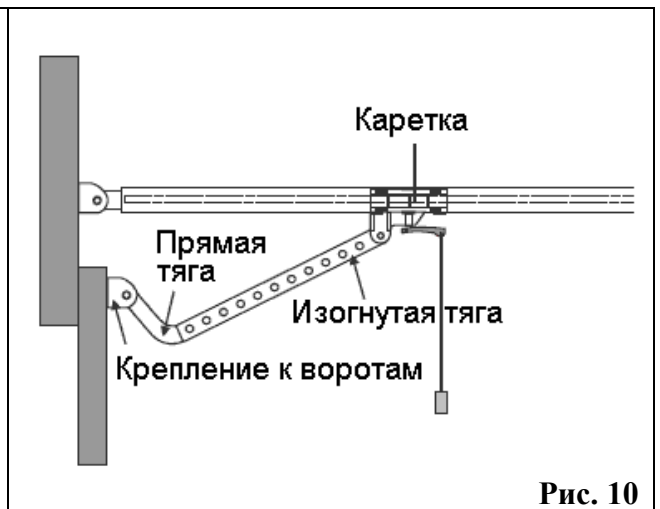
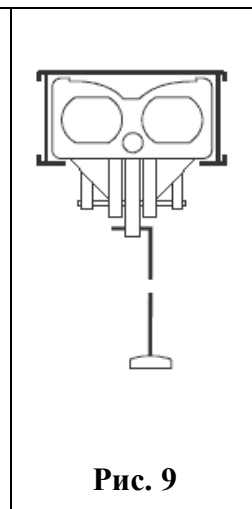

- 1) Закройте ворота, продлите центральную линию (центр крепления передней части рельса) на полотно ворот. Укрепите кронштейн крепления к воротам, как показано на рис. 8.

2) Разблокируйте каретку, потянув за веревку, рис. 9. Продвиньте каретку к воротам и соедините ее с кронштейном на воротах при помощи прямой и изогнутой тяг, так, как показано на рис.10. Чтобы при попытке взлома ворот не повредился мотор, желательно смонтировать привод и тяги так, чтобы в закрытом состоянии каретка располагалась ближе к воротам.

- Расположите ручку разблокировки не выше чем 1,8 м от уровня пола.
- Таблички с предупреждением должны располагаться на выступающих частях и вблизи настенных кнопок управления.
- Табличка, как разблокировать привод, должна быть расположена на видном месте.

После завершения монтажа убедитесь, что механизм настроен правильно и что при столкновении ворот с препятствием высотой более 50мм срабатывает защитный реверс.

Н. Расположение органов управления и клемм подключения на плате управления.

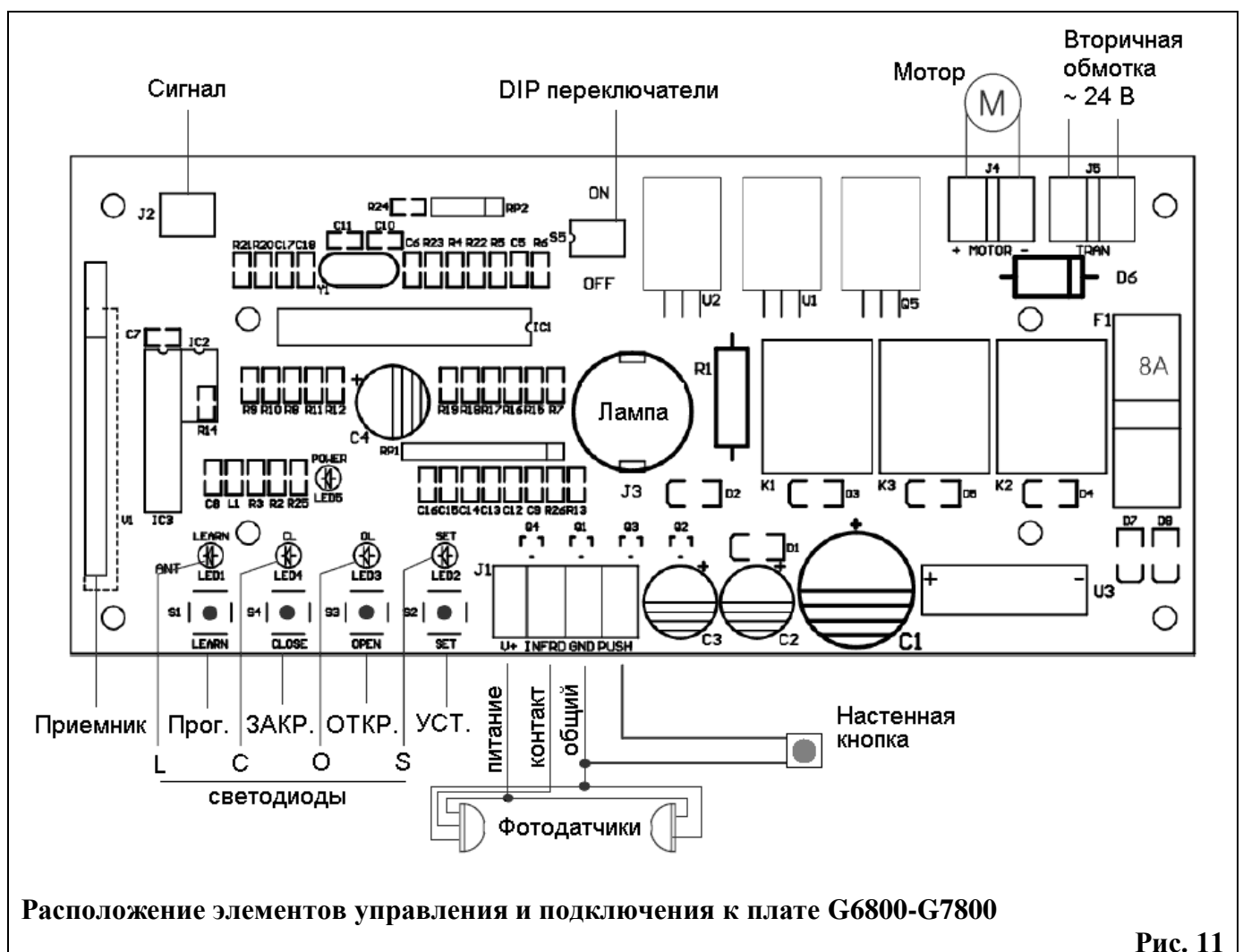

Расположение элементов управления и подключения к плате G6800-G7800

Рис. 11

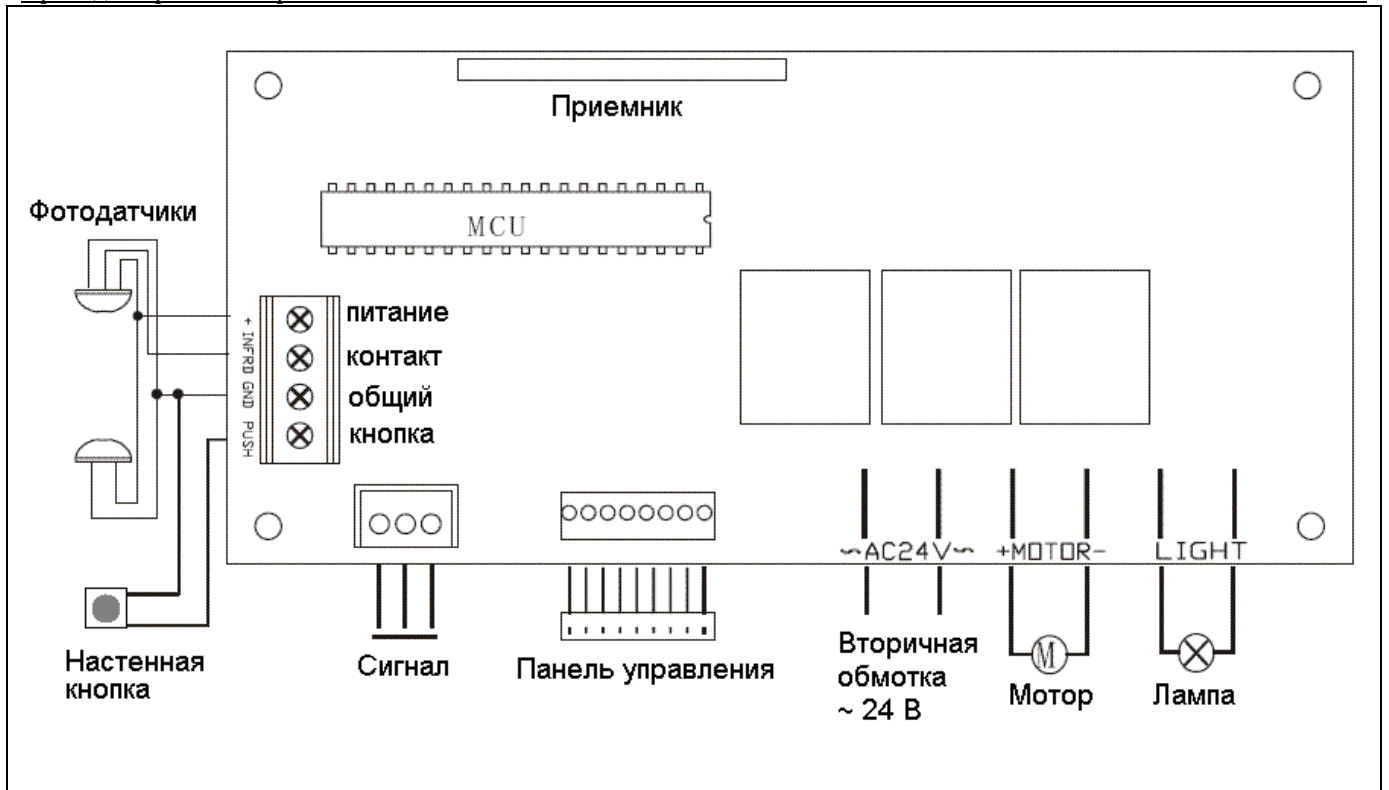

Расположение элементов управления и подключения к плате G8800

Рис. 12

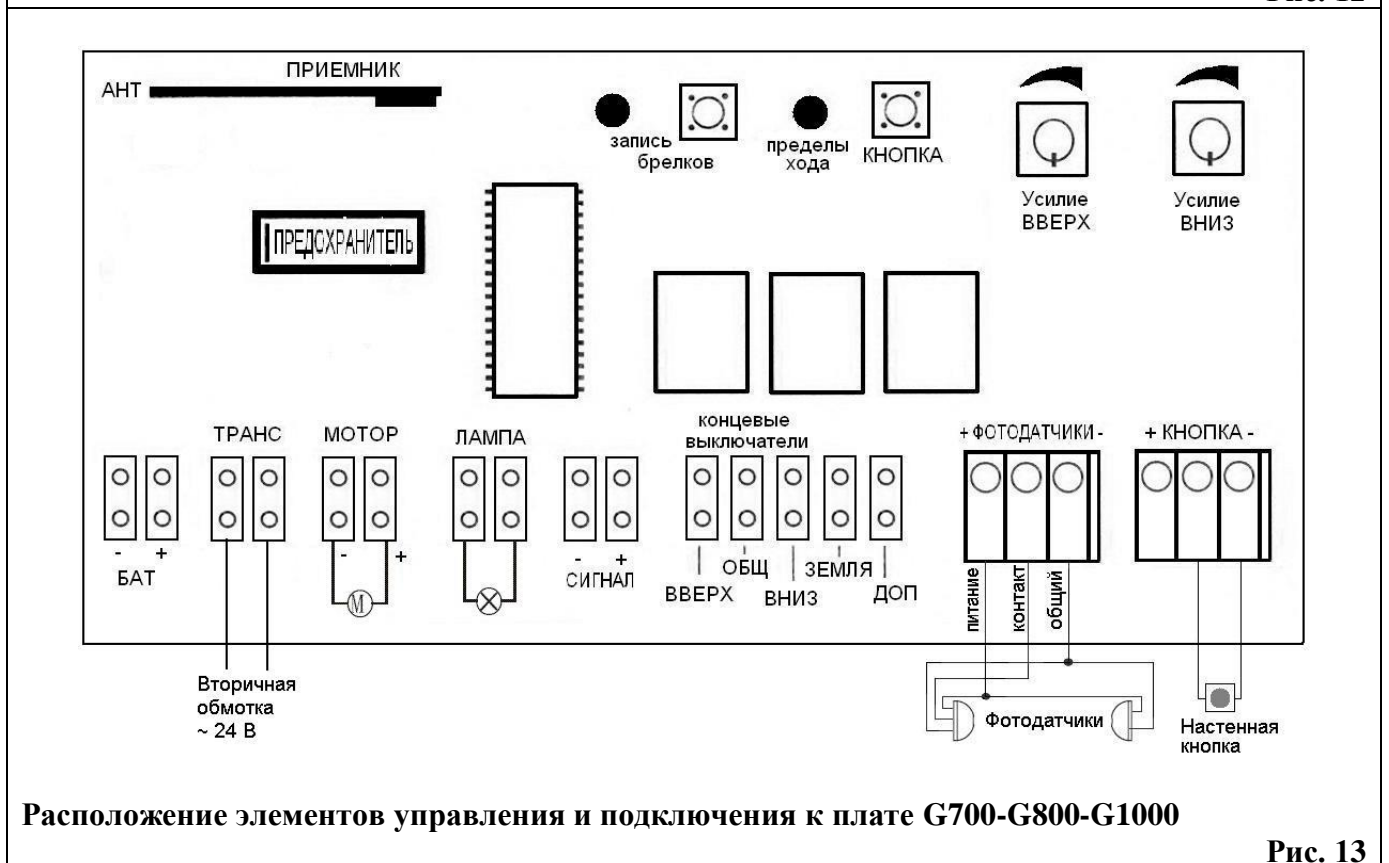

Расположение элементов управления и подключения к плате G700-G800-G1000

Рис. 13

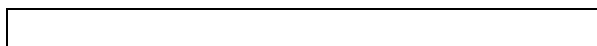



I. Настройки (для платы G8800 и новых моделей G6800-G7800)

Назначение кнопок:

«P» – выбор программируемого параметра. В режиме работы используется для входа в режим программирования. В режиме программирования – для выбора параметра, каждое нажатие выбирает следующий параметр. В режиме изменения параметра – для записи новых значений.

«L» – установка / удаление брелков

«↑» – В режиме работы - открытие ворот или стоп, если они в движении. В режиме программирования - увеличение параметров; первое нажатие – вход в режим изменения параметров. «↓» – аналогично «↑», только для закрытия ворот / уменьшения параметров.

Пример программирования. Подать питание, на дисплее высветится « _ _ »

Установка предела открывания.

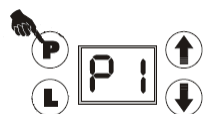

Нажать «P» в течение 3х секунд. На дисплее появится P1, затем нажать стрелочку вверх и держать пока дверь не откроется полностью. Затем нажать «P» для сохранения настройки. На дисплее появится P2.

Установка предела закрывания.



Нажать стрелочку вниз и держать пока дверь полностью не закроется. Затем нажать «P» для сохранения настройки. На дисплее появится P2.

Сохранение настроек.

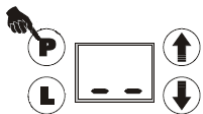

Коротким нажатием «P» запустить ворота. Они пойдут вверх и потом вниз, таким образом будет выполнена тестовая проверка. Настройки усилия будут записаны в память, на дисплее высветится « _ _ »

Ручная настройка усилия.

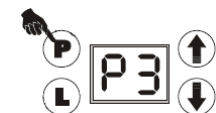

!!! В нормальных условиях настройку делать не требуется. Настраивайте усилия вручную только для специальных условий работы. Ворота пойдут на реверс только после того, как будет зафиксировано превышение усилия. Увеличивая усилие, Вы увеличиваете риск того, что ворота кого-то или что-то задавят.

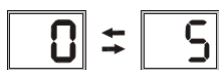

Держать «P» три секунды, дисплей высветит P1, затем 2 раза коротко нажать на «P», дисплей высветит P3. Нажать стрелочку вверх или вниз, для увеличения или уменьшения чувствительности к нагрузке на мотор. Затем

нажать «P» для сохранения настройки, на дисплее появится P4. Минимальной чувствительности соответствует настройка 5 (наибольшее усилие), 0 – максимальная (минимальное усилие).

Внимание! Заводская установка нагрузки «2».

Включение функции авто-закрытия

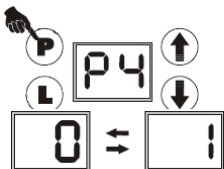

Когда на дисплее высвечивается P4, нажатиями «↑» или «↓» выставьте 1 либо 0 для разрешения или, соответственно, запрета автоматического закрытия. Кнопкой «P» сохраните настройки. По умолчанию стоит «0». Время задержки ворот в открытом состоянии – три минуты, не настраивается.

Прописывание / удаление брелков



Нажмите «L» в течение 1 й секунды, на дисплее загорится точка правого индикатора, нажмите на кнопку на брелке, точка замигает и погаснет. Ваш брелок сохранен. Для удаления всех брелков держать «L» в течение 8ми секунд. Все брелки будут стерты из памяти.

Ж. Настройки платы для старых моделей G6800-G7800

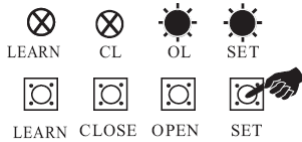

Установка предела открывания.

Нажать «SET» в течение 3х секунд. Загорятся светодиоды «SET» и «OL». Затем нажать «OPEN» и держать пока дверь не откроется полностью. Затем нажать «SET» для сохранения настройки; светодиод «OL» погаснет и загорится «CL», «SET» останется гореть. Это означает переход к следующему шагу программирования.

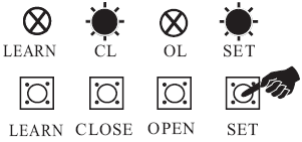

Установка предела закрывания и самотестирование.

Нажать «CLOSE» и держать, пока дверь полностью не закроется. Затем нажать «SET» для сохранения настройки; загорится светодиод «POWER». Ворота пойдут вверх и потом вниз, таким образом, будет выполнена тестовая проверка.

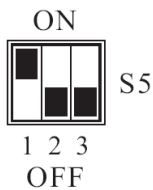

Включение функции авто-закрытия

Если DIP1 включен, ворота автоматически закроются через три минуты. Если DIP1 включен, автозакрывание отключено.

Настройка усилия.

!!! В нормальных условиях настройку делать не требуется. Настраивайте усилия только для специальных условий работы. Увеличивая усилие, Вы увеличиваете риск того, что ворота кого-то или что-то задавят.

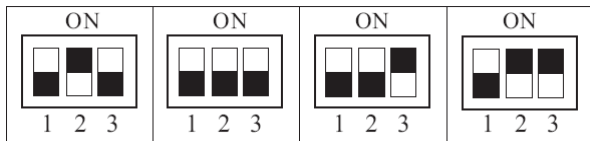

Усилия устанавливаются при помощи DIP2 и DIP3. Самое маленькое усилие соответствует крайнему левому рисунку, самое большое – крайнему правому.

Прописывание / удаление брелков

Нажмите кнопку «LEARN» в течение 1-ой секунды, загорится светодиод «LEARN». Нажмите на кнопку на брелке, светодиод «LEARN» замигает и погаснет. Ваш брелок сохранен. Для удаления всех брелков держать «L» в течение 8-ми секунд. Все брелки будут стерты из памяти.

К. Настройки платы для моделей G700, G800, G1000.

Установка пределов хода.

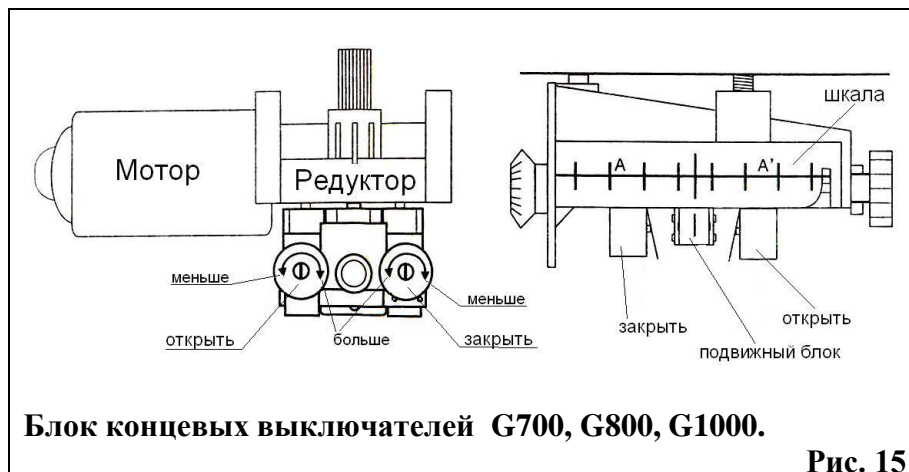

Блок концевых выключателей G700, G800, G1000.

Рис. 15

Эти модели оснащены механическими датчиками пределов хода, блок датчиков показан на рис 15. Данный блок не является бесконечным, т.е. положение каретки рельса должно соответствовать положению подвижного блока. В противном случае диапазона регулировки ручек может не хватить для регулировки пределов хода на собранных воротах.

Установка предела открывания/закрывания.

Предел открывания регулируется при помощи ручек “открыть” и “заккрыть” согласно рисунку 15. Запрещается крутить ручку в сторону “меньше”, когда сработал соответствующий концевой выключатель. Для уменьшения предела хода следует частично открыть/заккрыть ворота, и только потом выполнять регулировку. В противном случае можно сломать блок датчиков.

Установка подвижного блока перед установкой рейки.

Установить ручку “открыть” в максимальное положение (“больше” до упора), затем повернуть в сторону “меньше” на 3...4 оборота. Включить привод так, чтобы он остановился на концевом выключателе “открыть”. При этом каретка должна находиться в положении, показанном на рис. 2. После этого установить привод на рельс.

Можно выставить подвижный блок и каретку любым другим способом. Нужно лишь, чтобы ходу каретки от переднего края рельса до привода соответствовало бы перемещение подвижного блока между концевыми выключателями, рис. 15 справа.

Настройка усилия.

Усилия устанавливаются при помощи потенциометров «Up force» и «Down force» для движения вверх и вниз соответственно.

Включение функции авто-заккрытия.

Если переключатель «autoclose» установлено, ворота автоматически закроются через 4 минуты. Если нет, автозаккрывание отключено.

Прописывание / удаление брелков

Нажмите кнопку «LEARN» в течение 1-ой секунды, загорится светодиод «LEARN». Нажмите на кнопку на брелке, светодиод «LEARN» замигает и погаснет. Ваш брелок сохранен. Для удаления всех брелков держать «L» в течение 8-ми секунд. Все брелки будут стерты из памяти.

L. Особенности радиоуправления приводов гаражных ворот (все модели).

В комплекте поставляется два уже запрограммированных брелка. Кнопка 1 брелка открывает и закрывает ворота, а при движении работает как стоп.

Если Вам необходимо использовать дополнительные брелки, можно записать еще 23 брелка. Можно использовать любые брелки производства BaiSheng ®. При использовании брелков с фиксированным кодом (с dip - переключателями) записывать надо только один брелок, а на остальных выставить микропереключатели в то же положение, что и на записанном брелке. При этом используется только одна кнопка - та, которая записана. Другие кнопки могут управлять любым дополнительным оборудованием. Если требуется, чтобы ворота открывались от всех кнопок, их все надо прописать так, как будто это разные брелки. Количество брелков с фиксированным кодом не ограничено. Могут подойти брелки с фиксированным кодом других фирм. Допускается также запоминать двойные и тройные нажатия кнопок. Брелки от шлагбаумов производства BaiSheng ® тоже подходят к приводам гаражных ворот. При применении брелков других фирм нужен соответствующий внешний приемник.

M. Использование привода

- Перед первым использованием проверить, что механика ворот в хорошем состоянии. Для этого следует открыть и закрыть ворота руками, отсоединив каретку. Ворота должны двигаться при приложении усилия около 100Н (10кГс). (Обычно это делает монтажник при установке ворот или привода.)
- Постоянно следует следить и регулировать по мере надобности пределы хода, проверять балансировку и при необходимости подтягивать торсионные пружины, смазывать рабочие части ворот (кроме направляющих!).
- При пропадании питания, потяните за ручку разблокировки, чтобы отсоединить каретку от привода ворот. Ворота можно будет открывать и закрывать вручную. После восстановления питания, если Вы находитесь вне гаража, ворота надо сначала полностью

открыть, а потом полностью закрыть. При этом подвижный блок соединится с кареткой и ворота начнут работать автоматически. Если Вы внутри гаража, можно просто сдвинуть ворота руками до тех пор, пока они не соединятся с подвижным блоком каретки.

- При использовании фотодатчиков безопасности необходимо постоянно проверять, что они исправны.

N. Простые неисправности и методы ремонта.

- Внутри привода имеются два запасных стеклянных предохранителя, один (1,5А) – для цепи 220В, второй (8А) – для цепи 24В. Если привод не работает ни от кнопки, ни от пульта, надо проверить, что в розетке есть напряжение и попытаться поменять предохранители.
- Если перестал работать пульт, следует проверить батарейку (тип 27А – мини 12В), при необходимости – заменить, или попробовать прописать пульт заново.
- Если ворота доходят до пола и сами открываются снова, следует перенастроить концевой выключатель закрывания.